

## CAGI hlavice

CH

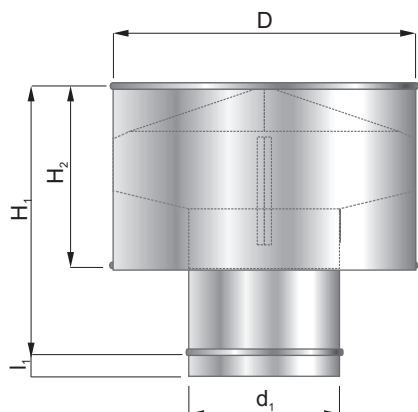

CH.315

ZPŮSOB OBJEDNÁVÁNÍ /  
POPIS ZNAČENÍ:označení výrobku  
průměr  $d_1$  (mm)

## TECHNICKÝ POPIS:

## Standardní provedení:

- materiál: pozinkovaný plech
- plášť švově nebo bodově svařován
- vyrobeno v souladu s normou EN 1506
- místa po bodovém svařování jsou ošetřena zinkovou barvou
- tmel: bez silikonu

## Speciální provedení:

- materiál: nerezV2A-1.4301 nebo V4A-1.4404, hliník, měď
- mimo rozměrovou řadu
- varianta **CH-P** - s přírubou (do průměru  $d_1 = 800$  mm - lisovaná příruba, od průměru 900 mm - plochá příruba)
- u větších průměrů možnost instalace závěsných ok (pro manipulaci jeřábem)
- povrchová úprava práškovou barvou v odstínech RAL

typ CH-P (s přírubou)

## Další možné provedení CAGI hlavice:

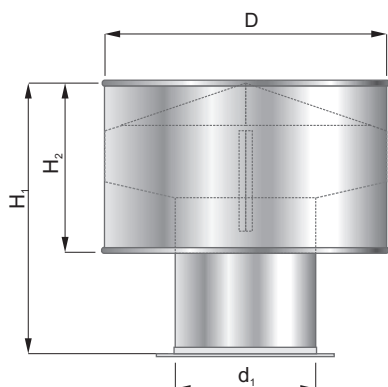

## STANDARDNÍ ROZMĚROVÁ ŘADA:

průměr $d_1$ (mm)	průměr D (mm)	výška H (mm)	délka $l_1$ (mm)	hmotnost (ks/kg)
80	160	136	40	0,5
100	200	170	40	0,7
125	250	213	40	1,1
160	320	272	40	1,7
200	400	340	40	2,5
250	500	425	60	4,0
315	630	536	60	6,2
400	800	680	80	12
500	1000	850	80	21,6
630	1260	1071	80	33,9
800	1600	1360	100	62,6



CH

Značení:

CH. $d_1$ 

STANDARD

KRUHOVÉ POTRUBÍ