

## Protidešťová stříška

PS

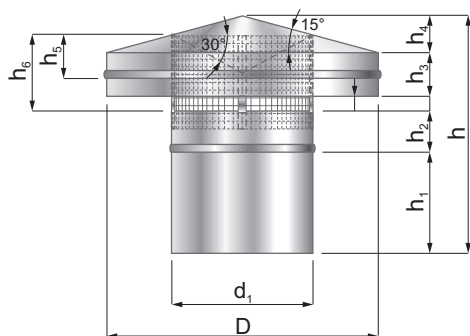

PS.250

ZPŮSOB OBJEDNÁVÁNÍ /  
POPIS ZNAČENÍ:označení výrobku  
průměr  $d_1$  (mm)

## TECHNICKÝ POPIS:

**Standardní provedení:**

- materiál: pozinkovaný plech
- s lemem a mřížkou
- plášť je švově svařován
- vyrobeno podle DIN EN 1506
- mřížka vyráběna na vysekávacím lisu do rozměru 630 mm, oka 12x12 mm
- místa po bodovém svařování jsou ošetřena zinkovou barvou
- tmel: bez silikonu

**Speciální provedení:**

- materiál: nerezV2A-1.4301 nebo V4A-1.4404, hliník, měď
- mimo rozměrovou řadu
- provedení bez ochranné mřížky **PS-1**
- povrchová úprava práškovou barvou v odstínech RAL

## STANDARDNÍ ROZMĚROVÁ ŘADA:

průměr $d_1$ (mm)	průměr D (mm)	výška $h_1$ (mm)	výška h (mm)	váha (ks./kg)
80	210	100	224	0,4
100	210	100	224	0,4
125	250	100	229	0,5
160	290	100	254	0,7
200	350	100	272	0,9
250	460	120	337	1,6
315	570	120	362	2,4
400	640	140	391	3,7
500	780	140	470	6,4
630	1100	140	543	11,7
710	1150	160	590	13,1
800	1200	160	616	16,6

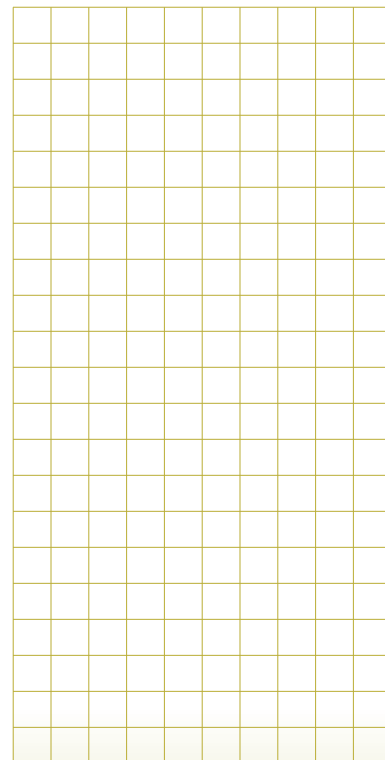

PS

Značení:  
PS. $d_1$ 

STANDARD

KRUHOVÉ POTRUBÍ