

Sedlová odbočka

SO

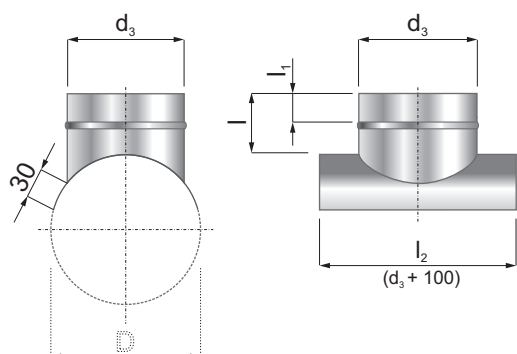

SO.315.250

ZPŮSOB OBJEDNÁVÁNÍ /
POPIS ZNAČENÍ:

označení výrobku
průměr D (mm)
průměr d_3 (mm)

TECHNICKÝ POPIS:

Standardní provedení:

- materiál: pozinkovaný plech
- hrdlo švově svařováno
- délka odbočky $l=30+l_1$
- zástrčné délky dle standardních rozměrů
- vyrobeno dle EN 1506 a EN 12237
- místa po bodovém svařování jsou ošetřena zinkovou barvou

Speciální provedení:

- materiál: nerez V2A - 1.4301 nebo V4A - 1.4404, hliník, měď
- zesílené provedení
- mimo rozměrovou řadu (průměr i úhel)
- celotmelené provedení (tmel: bez silikonu)
- možnost instalace kruhové příruby
- povrchová úprava práškovou barvou v odstínech RAL

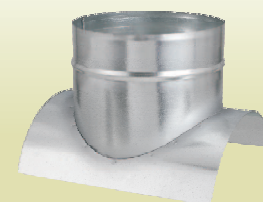
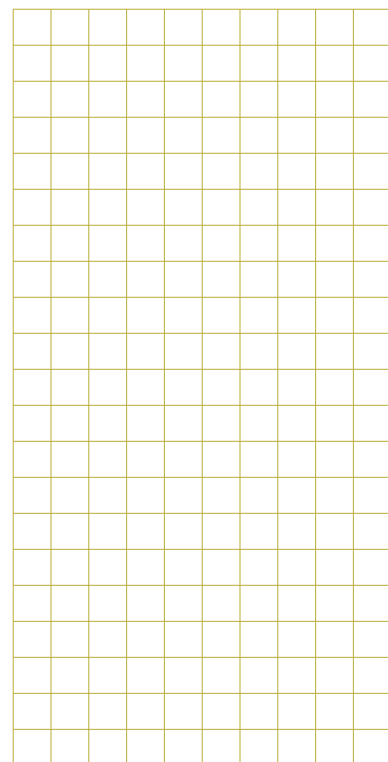

SO

Značení:
SO.D.d₁

STANDARD MART

KRUHOVÉ POTRUBÍ