

Výfukový kus 45°

VK.45

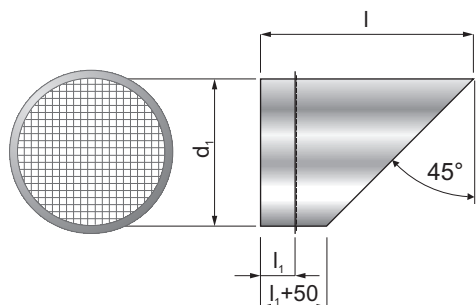

VK.45.315

ZPŮSOB OBJEDNÁVÁNÍ /
POPIS ZNAČENÍ:

označení výrobku

úhel β (°)průměr d_1 (mm)

TECHNICKÝ POPIS:

Standardní provedení:

- materiál: pozinkovaný plech
- zástrčné délky L_1 dle standardních rozměrů
- délka $L = d_1 + L_1 + 50$ mm
- síť je vyráběna na vysekávacím lisu (do průměru 630 mm), oka 12x12 mm
- plášť švově svařován
- vyrobeno dle DIN EN 1506

Speciální provedení:

- materiál: nerez V2A -1.4301 nebo V4A -1.4404, hliník, měď
- mimo rozměrovou řadu
- náhrada sítě děrovaným plechem
- instalace příruby
- povrchová úprava práškovou barvou v odstínech RAL

STANDARDNÍ ROZMĚROVÁ ŘADA:

Durchmesser d_1 (mm)	Länge (mm)	Gewicht (Stk./Kg)	Durchmesser d_1 (mm)	Länge (mm)	Gewicht (Stk./Kg)
80	160	0,2	355	445	1,7
100	180	0,2	400	510	2,2
125	205	0,2	450	560	3,0
140	220	0,3	500	610	3,6
150	230	0,4	560	670	4,3
160	240	0,4	600	710	4,8
180	260	0,5	630	740	5,3
200	280	0,6	710	840	6,7
224	304	0,7	800	930	9,4
250	340	0,8	900	1030	11,5
280	370	1,0	1000	1130	13,8
300	390	1,1	1120	1270	19,4
315	405	1,2	1250	1400	23,6

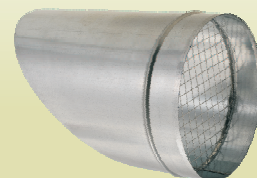
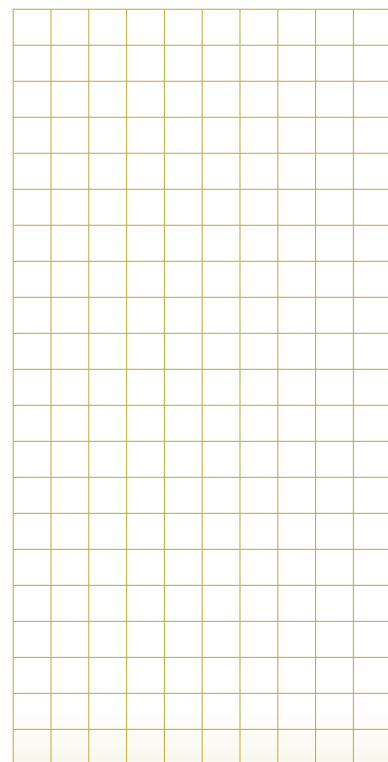

VK.45

Značení:
VK.45.d₁

STANDARD

KRUHOVÉ POTRUBÍ